

No	名称	数量	材質	備考
1	上部口出線	1		
2	本体磁器	1	磁器	白色釉薬
3	ヒューズ筒	1		
4	下部口出線	1		
5	下部カバー	1	ポリエチレン	色：黒
6	下部カバー蓋	1	ポリエチレン	色：黒
7	耐雷素子	1	酸化亜鉛	
8	取付バンド	1	鉄鋼	溶融亜鉛メッキ
9	中間碍子	1	磁器	白色釉薬
10	腕金取付金具	1	鉄鋼	溶融亜鉛メッキ

電線径 8mm²

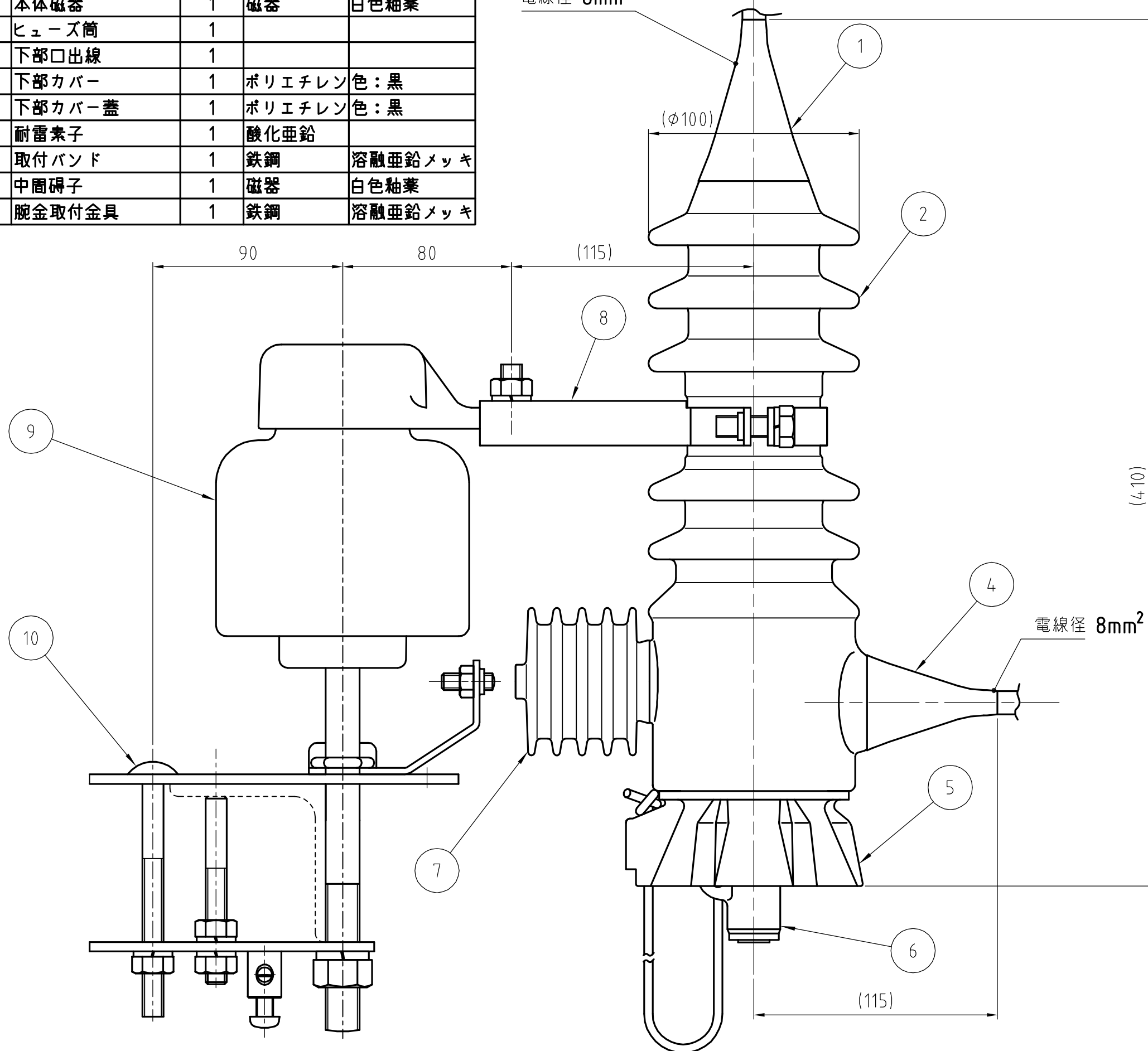

- カットアウト部仕様
 定格電圧 7.200V
 定格電流 30A
 定格遮断電流 1,500A
 商用周波耐電圧 22kV
 - ZnO素子部仕様
 定格電圧 6.900V
 公称放電電流 2,500A
 雷インパルス放電開始電圧 55kV
- 総重量 8.2kg

ヒューズ筒

日本高压電気株式会社	
品名	7200V-30A 耐雷素子付高カットアウト 重耐塩用HCZ型ゲアヒューズ用
図番	SA-14801-1