

No	名称	数量	材質	備考
1	本体磁器	1	磁器	白色釉薬
2	蓋磁器	1	磁器	白色釉薬
3	耐雷素子	1	酸化亜鉛	
4	閃絡角	1	鉄鋼	溶融亜鉛メッキ
5	腕金取付金具	1	鉄鋼	溶融亜鉛メッキ

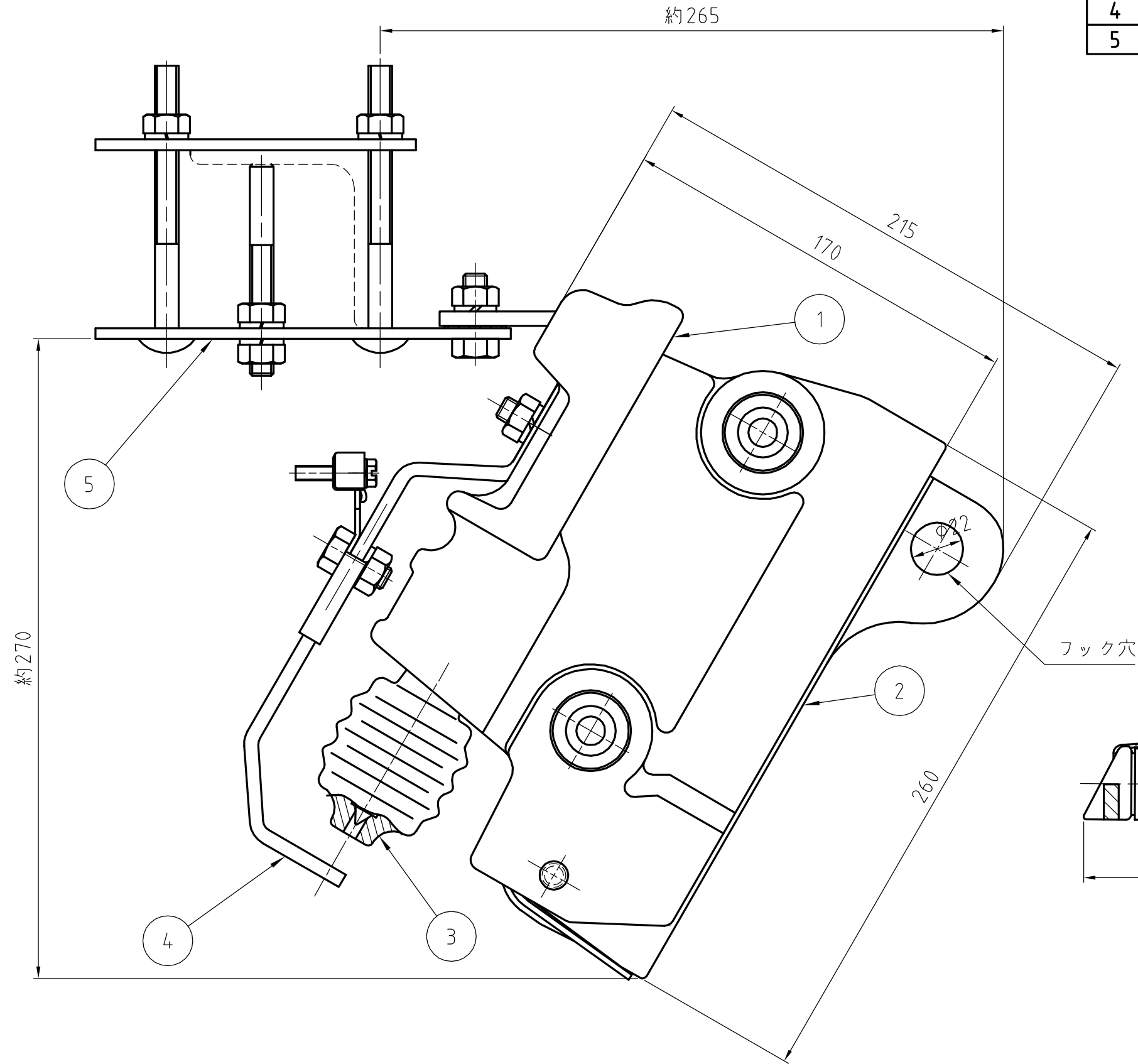

1. カットアウト部仕様

定格電圧	7,200V
定格電流	30A
遮断電流	1,500A
負荷開閉性能	30A
商用周波耐電圧	22kV
雷インパルス耐電圧	60kV
短時間電流	1,500A

2. ZnO素子部仕様

定格電圧	6,900V
公称放電電流	2,500A
総重量	6.3kg

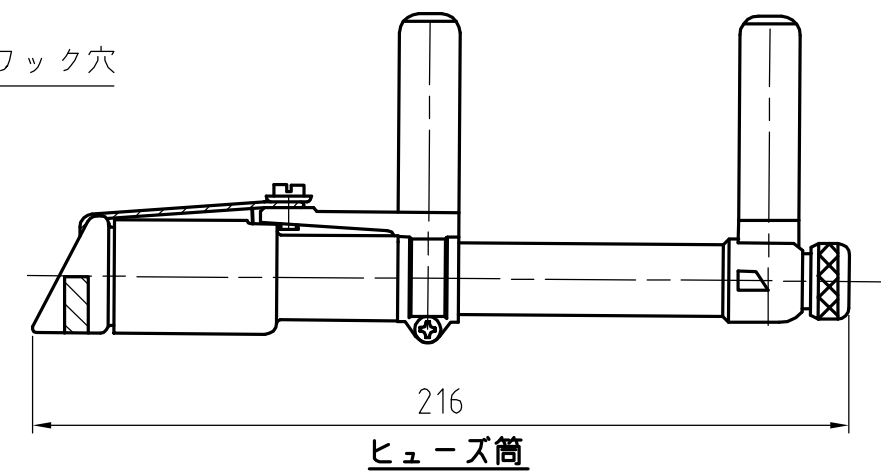

日本高压電気株式会社

品名	7200V-30A ZnO素子付高压カットアウト FCZ-33
図番	SA-11202-1